

サミット「機構改革および役員人事」

サミットは2024年4月1日付機構改革について発表した。

1. 内容

(1) 「人事戦略本部」を新設、「人事部」は廃止し、配下に以下の2つの部を新設する。

① 「人事業務・企画部」

「人事グループ」を廃止、「人事業務・企画部」として新設する。

② 「人財・組織開発部」

「人財・組織開発部」を新設し、配下に以下の2つのグループを配置する。

ア. 「共育推進・採用グループ」（「採用・能力開発グループ」から改称）

イ. 「多様性推進グループ」

(2) 情報システム部に「運用・支援グループ」「企画・開発グループ」を新設する。

(3) 社長直轄の「コルモピア事業部」を、MD本部の配下とする。

(4) 店舗機構に「ネットスーパー部門」を新設する。

(5) ネットスーパー部門の新設に伴い、「ネットスーパー推進室」の名称を「ネットスーパー業務部」に変更する。

2. 目的

(1) 人事戦略をMD・店舗運営と並ぶ事業戦略上の中核と位置づけ、人的資本経営を進め、また人事改革の実行度を高める。

(2) 役割分担および業務の範囲と責任を明確にし、管理・業務実行レベルを上げる。

3. 機構図（新・旧） 別紙参照

また、同社は機構改革に併せて2024年4月1日付の役員人事を発表した。

新職	旧職	継続職	氏名
	コルモピア事業部分掌	代表取締役社長 リテイル DX 推進室・監査室分掌	服部 哲也
コルモピア事業部分掌		取締役常務執行役員 MD 本部長、 リテイル DX 推進室マネジャー	岡田 崇
人事戦略本部長、 人事業務・企画部、 人財・組織開発部分掌	人事部分掌	取締役常務執行役員 店舗運営本部長	安達 晋一郎
人事業務・企画部、 人財・組織開発部担当、 人財・組織開発部マネジャー	人事部マネジャー	執行役員	安田 大輔

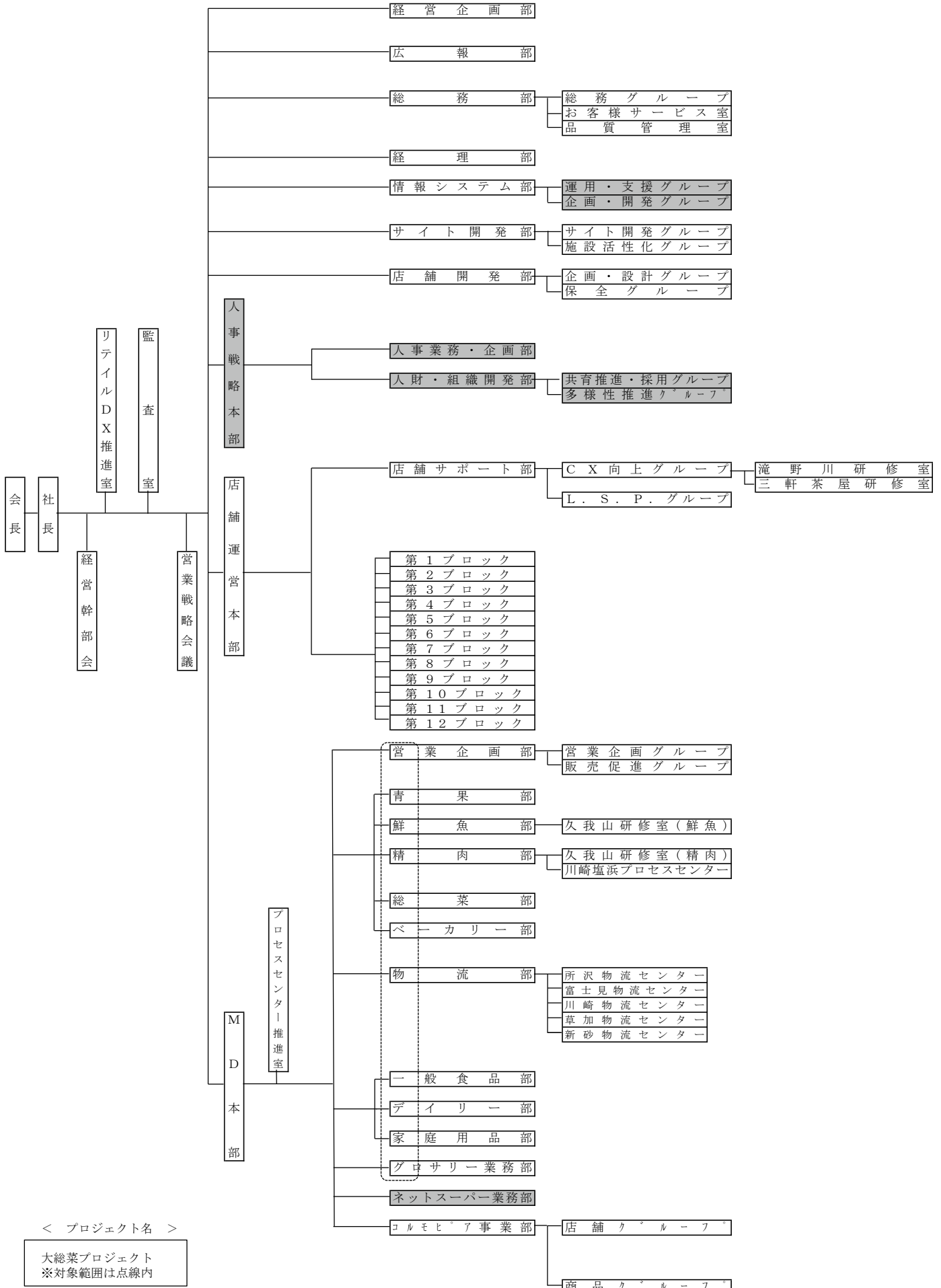

< プロジェクト名 >

大総菜プロジェクト
※対象範囲は点線内

サミット株式会社機構図 (変更前)

別紙1-2

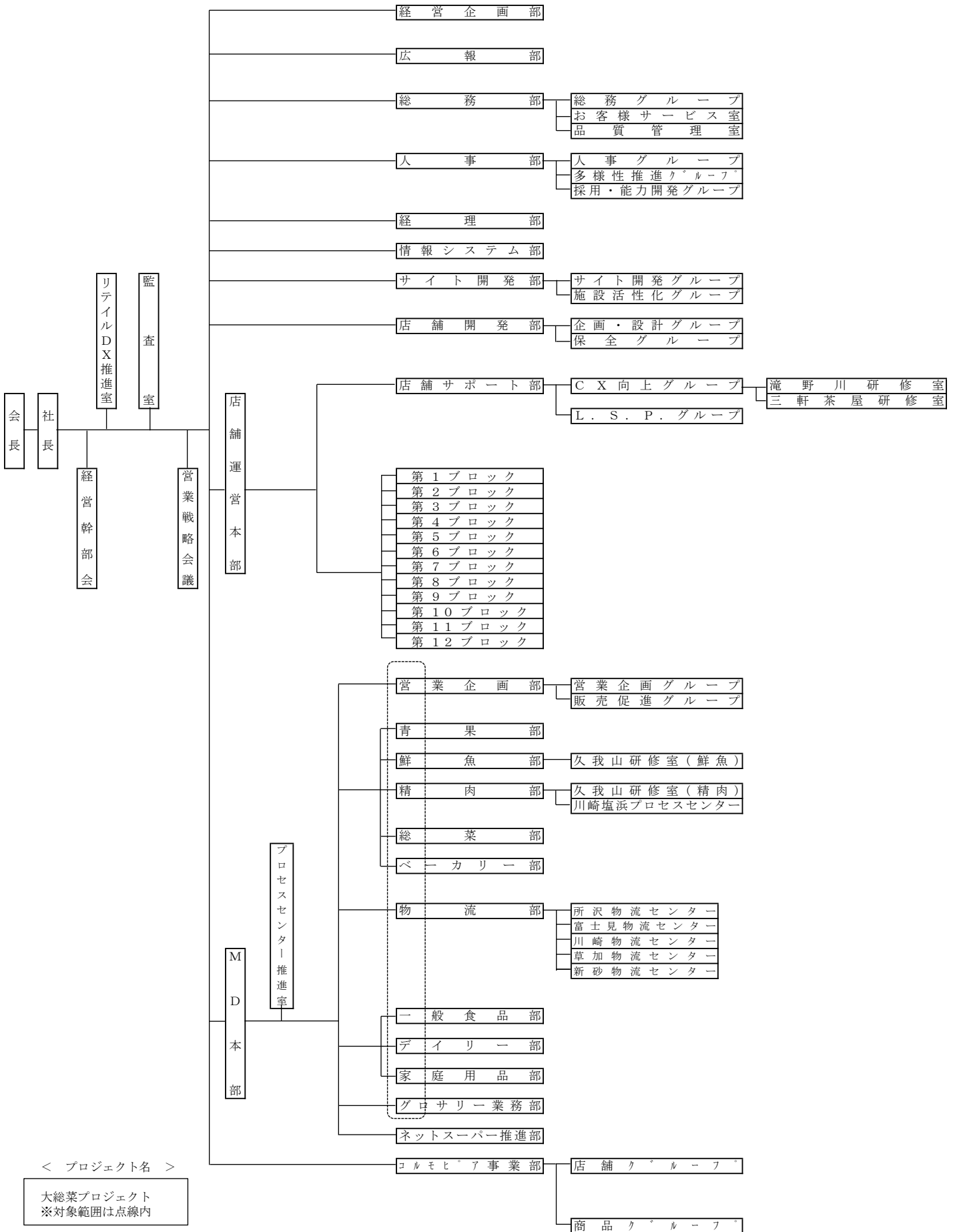

< プロジェクト名 >

大総菜プロジェクト
※対象範囲は点線内