

## サミット 「社員のライフ&ワーク支援体制を拡充」 ～「選択できる定年延長」「育児支援の適用拡大」他～

サミットは、全社員の意欲向上と個・組織の能力最大化を目指し、2025年度より社員のライフ&ワーク支援体制を拡充させた。定年延長などの「ライフステージに合わせ選べる働き方」のほか、賃金制度や年間休日について、以下のとおり発表。

同社は、社員がライフステージに合わせて働き方を選択し、豊かな人生を設計できるよう、今後も「社員のライフ&ワーク支援」を継続していく考え。

### 1. ライフステージに合わせ選べる働き方

#### (1) 65歳まで選択できる定年延長

60歳以降も本人の選択により、役職（処遇）を変えずにそのまま働くことが可能となる。

#### (2) 育児・介護等に応じた勤務店舗限定の働き方

地域を絞り、異動可能な勤務店舗を複数に限定する働き方を選択できる。

#### (3) 育児制限勤務（短時間勤務等）の適用期間拡大

これまで「対象の子が小学校3年生修了まで」としていた適用期間を、「小学校6年生修了まで」とする。家族の状況等に応じ本人が制限を解除し、勤務時間を増やすことも可能となる。

### 2. 賃金制度

#### (1) 基礎給の設定

生活の基盤となる基礎給を、全正社員共通（同額）で設定する。

#### (2) 初任給の改定

基礎給の設定とともに、学歴の違いによる給与差を「年齢給による差のみ」とした。

これにより高卒（18歳の場合）の初任給は225,000円となる。

### 3. 年間休日

年間4日間の計画有給休暇を廃止し、年間所定休日を120日とする。年2回の「7日間連続休暇」の取得率向上（約98%）に伴い、有給休暇の取得率も向上したため、現在、計画有給としている4日間についても所定休日とし、各社員が有効に活用できるようにした。

2021年より開始した「正月3が日休業」とともに、社員のプライベート時間の充実につながっている。

# サミット「役員人事および一般人事

サミットは2025年4月1日付の役員人事および一般人事を発表した。

## 1. 役員人事（4月1日付）

氏名	新職	旧職	継続職
浦野 耕一	施設活性化部担当		執行役員サイト開発部担当
増川 洋介	ブロック担当	第11ブロックマネジャー	執行役員

## 2. 一般人事（4月1日付）

氏名	新職	旧職
大谷 淳一	浦安駅北口店長	氷川台駅前店長
山島 均	川口青木店長	川口赤井店長
裏 友幸	川口赤井店長	恋ヶ窪店長
津田 憲明	氷川台駅前店長	王子桜田通り店長
岸本 健	王子桜田通り店長	川口青木店長
山口 剛	恋ヶ窪店店長	喜多見駅前店副店長
谷澤 一伸	施設活性化部マネジャー	サイト開発部施設活性化グループマネジャー
久保田 誠	第11ブロックマネジャー	浦安駅北口店長

# サミット「機構改革」

サミットは2025年4月1日付、機構改革について発表した。

## 1. 内容

部・グループの再編及び新設

(1) サイト開発部の配下にある「サイト開発グループ」及び「施設活性化グループ」を、それぞれ「部」として再編する。

### ①「サイト開発部」

分掌業務に既存店の建替えに関する業務を加え、部として再編する（現「施設活性化グループ」から移管）。

### ②「施設活性化部」

現状の施設活性化グループの分掌業務に、契約更新（満了）に関する業務を加え、部として再編・新設する。

(2) 「店舗開発部」の配下にある「保全グループ」から名称を変更し、「施設改善・管理グループ」とする。

## 2. 目的

(1) 現「サイト開発部」の分掌業務を整理するとともに、再編・新設される「サイト開発部」及び「施設活性化部」両部の業務の実行度を高める。

(2) 業務内容に合わせた名称変更

## 3. 機構図（新・旧）

別紙参照

サミット株式会社機構図（変更後） 別紙 1-1

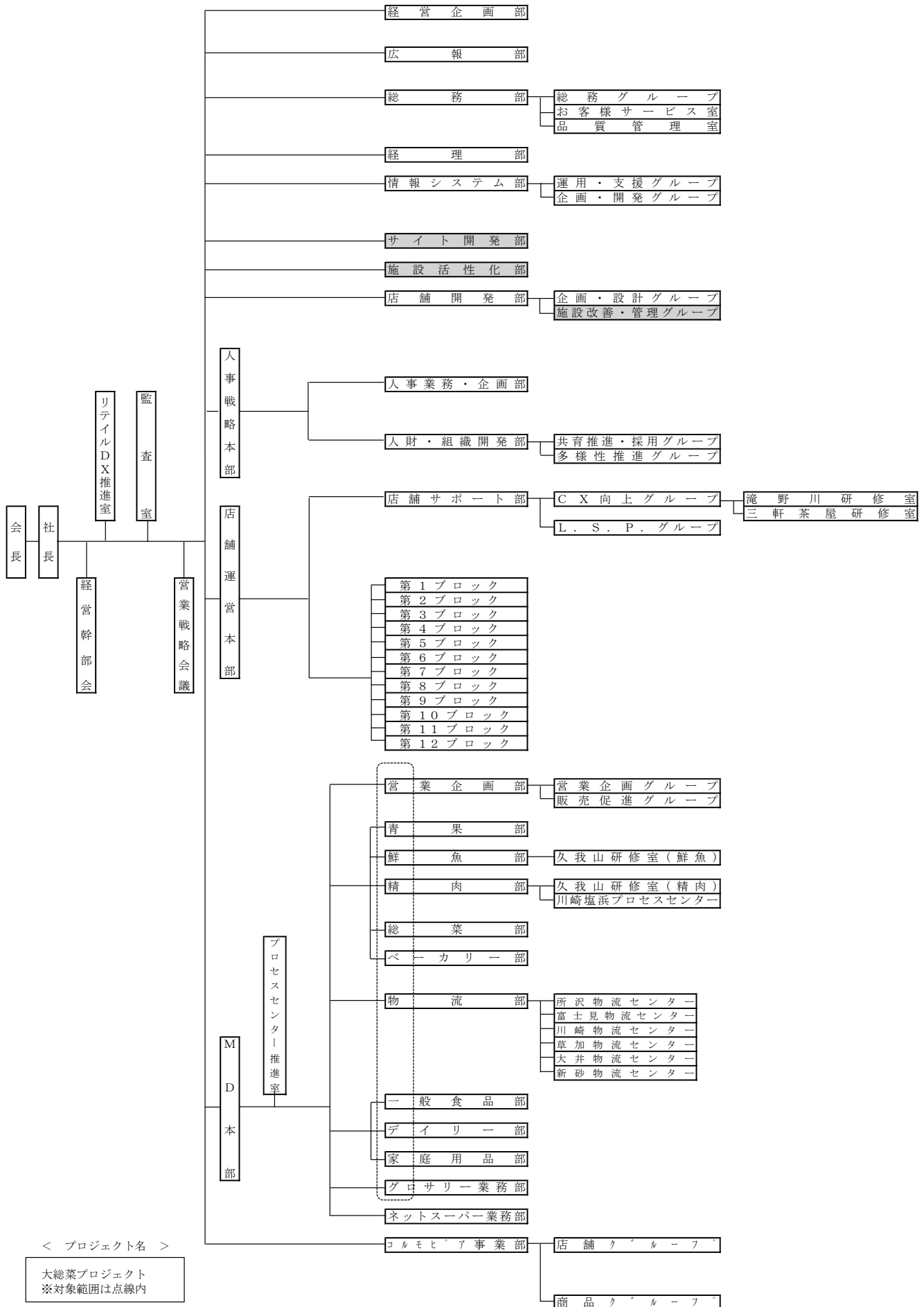

サミット株式会社機構図（変更前） 別紙 1-2

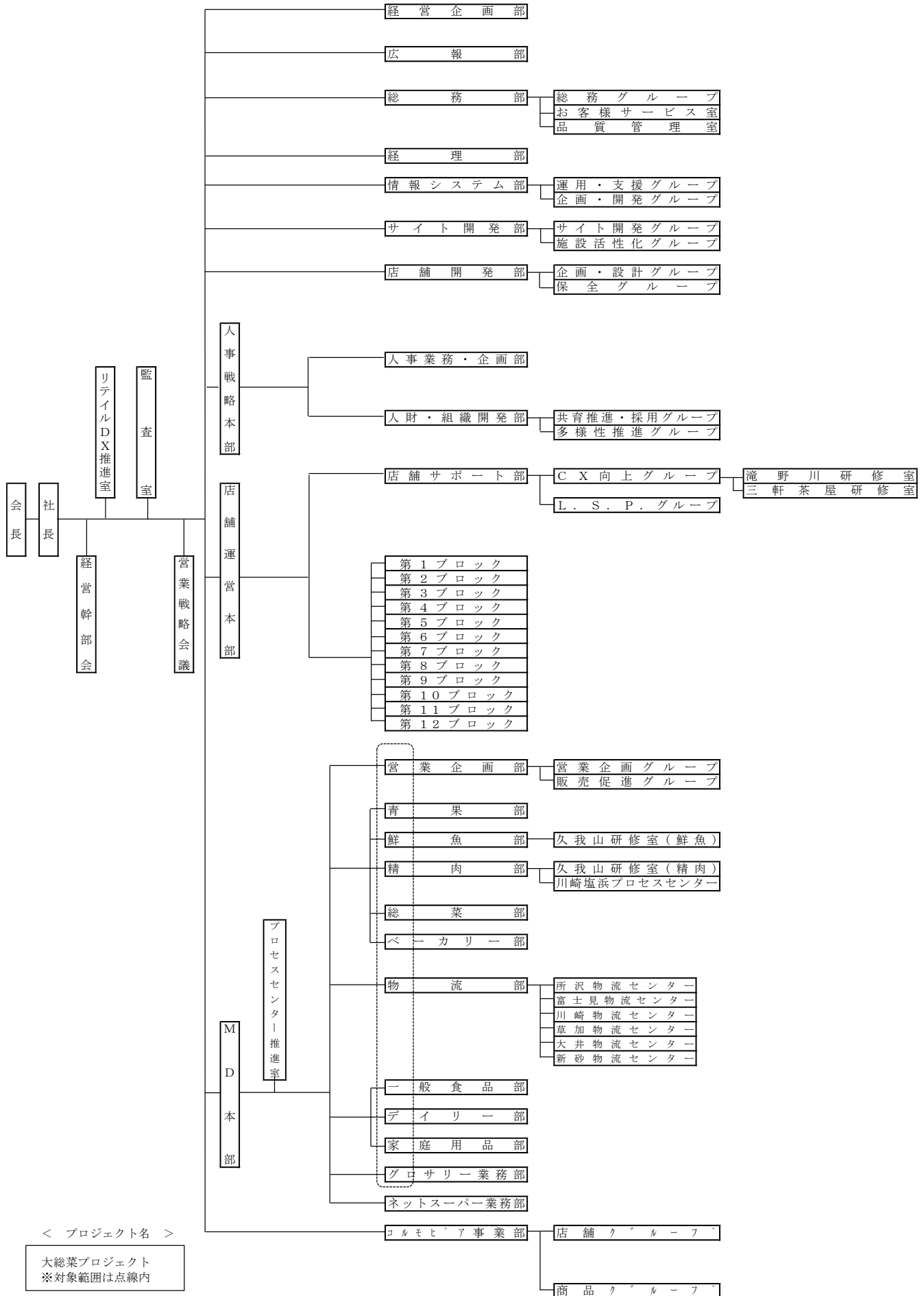

＜ プロジェクト名 ＞

大総菜プロジェクト  
※対象範囲は点線内